



REALTÀ AUMENTATA

al servizio dell'assistenza da remoto



GRAZIE ALLA REALTÀ AUMENTATA

“ Fornisci supporto tecnico da remoto ai tuoi clienti con smartphone, tablet e smart glasses. ”



TAGLIA

Inutili costi dovuti alle trasferte



MASSIMIZZA

La soddisfazione del tuo cliente



RIDUCE

I tempi di risoluzione del problema



AUMENTA

I ricavi del tuo servizio di assistenza

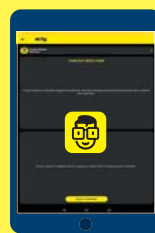
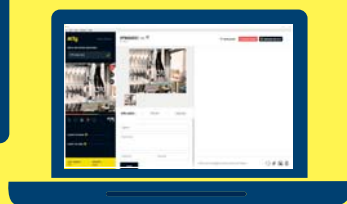
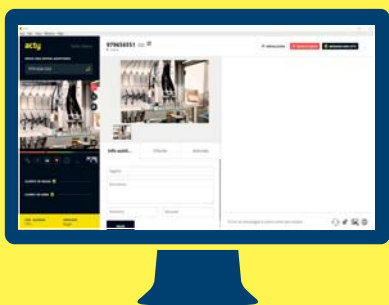

CROSS PLATFORM: funziona su PC Windows, Mac OS, Android e iOS





REALTÀ AUMENTATA SU FOTO E VIDEO

Grazie alle funzionalità di realtà aumentata presenti in ACTY, l'esperto da remoto può disegnare in modalità freeze o AR e annotare nel punto esatto dove il tecnico sul campo dovrà intervenire.

Le indicazioni fornite dall'esperto vengono visualizzate in real time sullo schermo del dispositivo del tecnico sul campo in realtà aumentata.



CONDIVISIONE DI DOCUMENTI:

Condivisione dello schermo del PC e trasferimento di documenti

Ogni pagina del PC dell'esperto da remoto che contiene un applicativo (pdf, web, cad, etc) può ora essere condivisa nello schermo di smartphone, tablet o smart glasses.

Grazie a questo potente tool di condivisione e visualizzazione ogni singolo documento visualizzabile su PC sarà visionabile anche sul campo attraverso lo schermo del device.

Guarda la Realtà Aumentata IN AZIONE



FREEZE MODE LIVE MODE

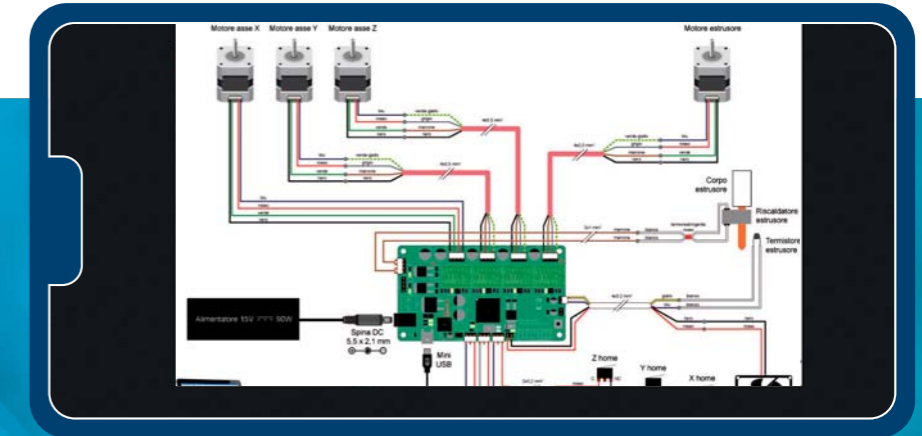
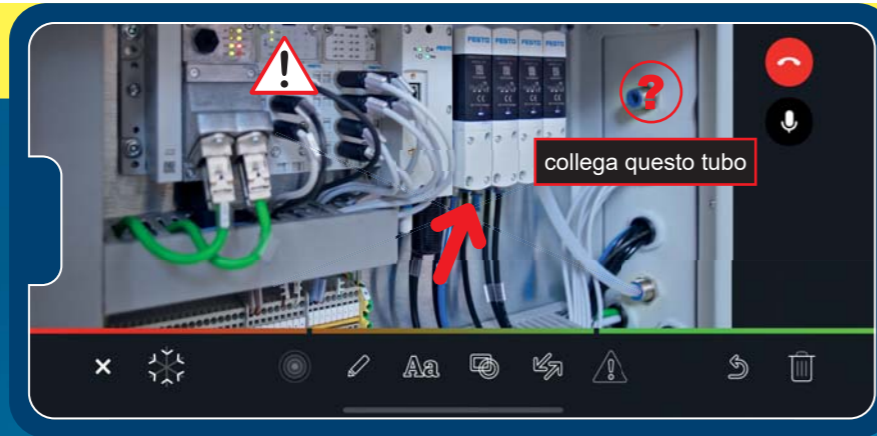

CHAT AZIENDALE - TRADUZIONE LIVE

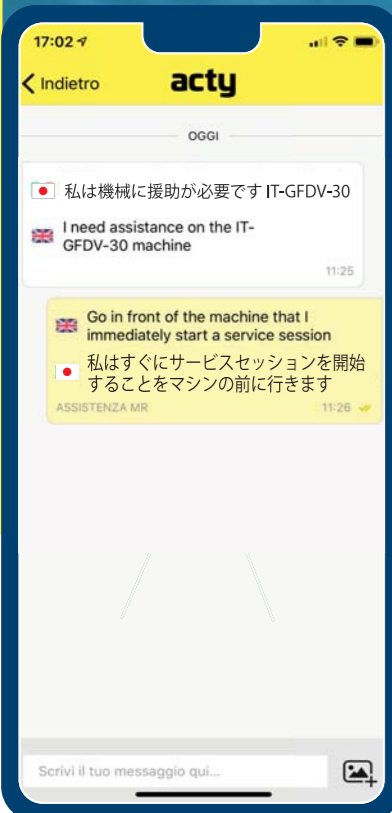

Utilizza una vera e propria chat aziendale per comunicare con i tecnici ed i clienti. Questi messaggi sono archiviati per contatto e disponibili alla visione di tutti.

Grazie ad un potente tool di traduzione simultanea ACTY abbatte le barriere linguistiche e consente di comunicare liberamente con i tecnici ed i clienti in tutto il mondo.

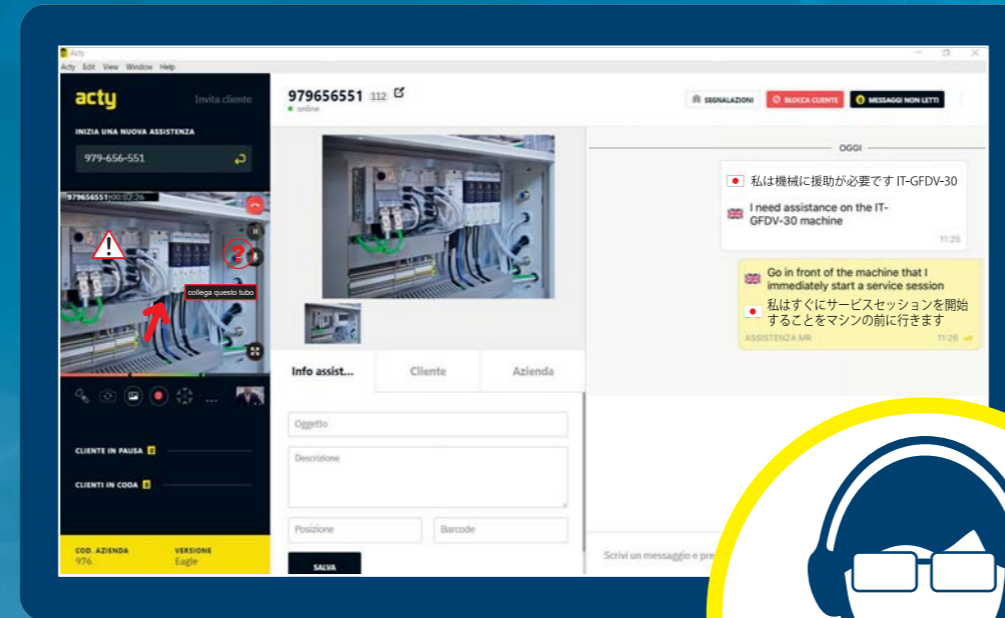

in oltre 60 lingue



CONTROLLO CAMERA da remoto



Quando la scena è in ombra o buia, è possibile attivare da remoto la torcia Led presente sullo smartphone o sul tablet per illuminare.

- Riceve richieste di assistenza su PC o mobile
- Gestisce le assistenze in coda
- Tiene registrate le sessioni di assistenza

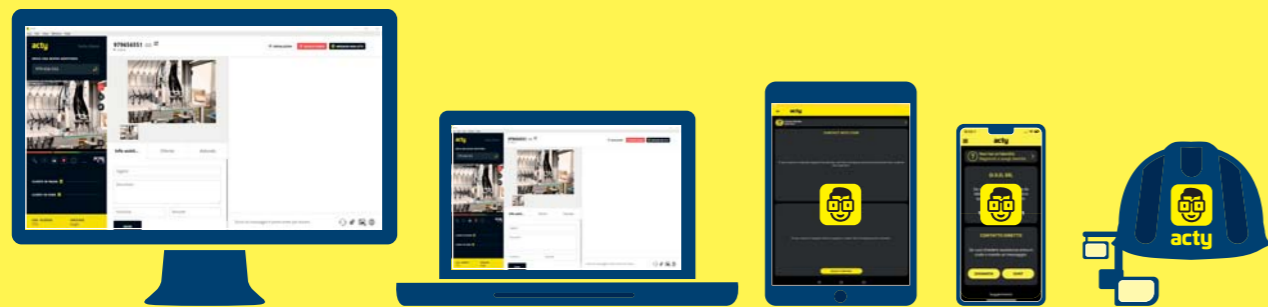

CROSS PLATFORM: funziona su PC Windows, Mac OS, Android e iOS



ACTY è stato sviluppato per funzionare in tutto il mondo



Non importa dove si trovano i vostri clienti, con ACTY saranno sempre raggiungibili.

A differenza dei più popolari applicativi consumer ACTY può essere utilizzato anche in CINA e MEDIO ORIENTE.



Italiano Inglese Francese Tedesco



Spagnolo Portoghese Russo



Interfaccia Esperto disponibile in italiano e in inglese

INTERFACCIA UTENTE MULTILINGUA

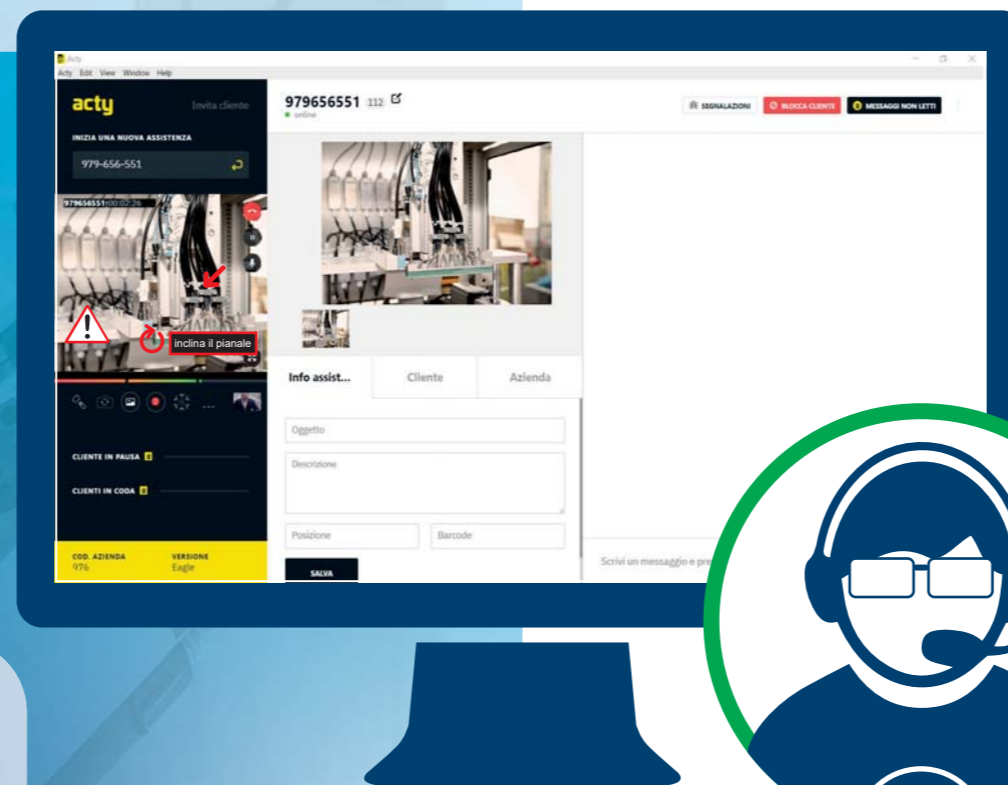

CONTROLLO DELLA RISOLUZIONE



Con ACTY l'esperto da remoto può decidere di aumentare o ridurre la risoluzione video della trasmissione in funzione della banda disponibile.



ACTY parla la lingua dei tuoi clienti. Per rendere più semplice e piacevole l'utilizzo dell'applicazione mobile da parte dei tuoi clienti, abbiamo tradotto l'interfaccia in sette lingue.

In questo modo l'utilizzatore sul campo potrà scaricare l'app sui suoi dispositivi iOS ed Android nella sua lingua permettendoti di abbattere le barriere linguistiche.



Funzionalità Meeting

Grazie a questa nuova funzionalità è possibile effettuare un collegamento sul campo con più tecnici da remoto e dare supporto a clienti e rivenditori.

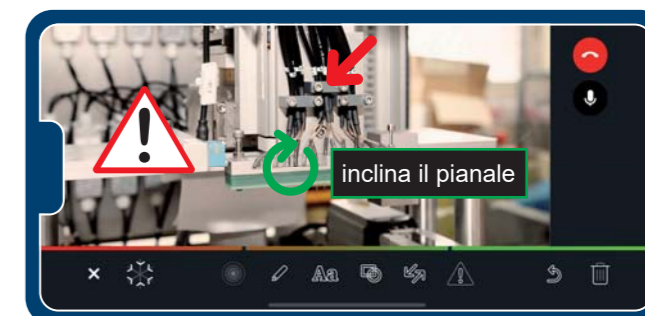

ACTY ... UN PUNTO DI PARTENZA

Trasforma il costo dell'assistenza in opportunità di profitto e fidelizzazione del cliente



16:53

Non hai un'identità
Registrati o scegli identità

DI.R.EL SRL

Se vuoi chiedere assistenza da telefono, chiamaci e comunica questo codice all'operatore.



ACTY SKINapp

Un primo livello di personalizzazione di ACTY che ti permette di mostrare al tuo cliente il tuo brand e i tuoi colori sociali



16:53

Non hai un'identità
Registrati o scegli identità

DI.R.EL SRL

Se vuoi chiedere assistenza da telefono, chiamaci e comunica questo codice all'operatore.



ACTY CLONEapp

La tua APP pubblicata su APPStore (iOS) e Play Store (Android) con tutte le funzioni di ACTY a disposizione

Per le aziende interessate a valorizzare il proprio brand, Acty propone differenti tipologie di modifica della app.

Le soluzioni differiscono tra di loro per il grado di complessità e possono così adattarsi ad ogni singola esigenza. Tutte le personalizzazioni sono disponibili per Cloud e OnPremise.

 DESKOALA

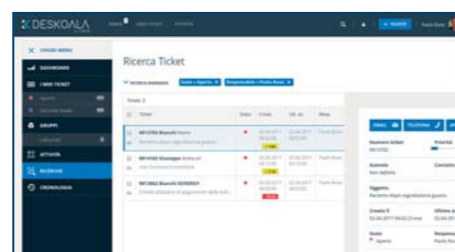
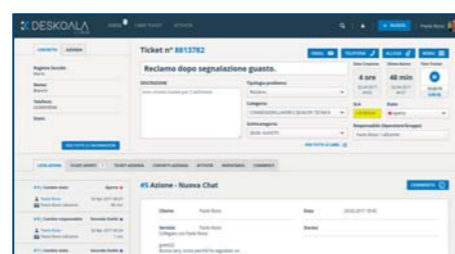

ACTY si integra in maniera nativa con Deskoala, software di ticketing che gestisce le richieste di supporto, archivia i dati e le attività sulle assistenze.



TRAINING & CONSULTING

Una formazione avanzata e specialistica sulla tecnologia della realtà aumentata che consentirà ai tuoi operatori di padroneggiare gli strumenti e trarne il maggior beneficio possibile.

Con la nostra consulenza potrai individuare le modalità e le aree d'interesse dove integrare la tecnologia della realtà aumentata ai tuoi processi industriali.



ACTY si integra con i principali software CRM aziendali

Per le aziende interessate a trasferire i dati contenuti in ogni singola assistenza e i files associati come foto e video, è disponibile un connettore per collegare Acty al sistema software aziendale.

Il connettore è disponibile per SAP, Dynamics, Deskoala e, attraverso Zapier, per altri CRM.



Memorizza i dati su storage Cloud oppure Proprietario

Connettore Cloud Storage
Grazie al connettore verso Cloud Storage è possibile archiviare tutte le foto e i video all'interno di Amazon S3, Azure, Google.

Connettore Storage Proprietario
Per le aziende che necessitano invece di archiviare sui propri server proprietari i dati relativi alle assistenze.



Compatibilità device

Tipo	OS	Versioni
Smartphone - Tablet	Android	5.0 o successiva
iPhone - iPad	iOS	8.0 o successiva
Smart Glasses*	Android	

* testato con Epson Moverio, Vusix, ODG, Realwear

Connettività Connettività richiesta minima wifi o mobile 3G

Tipo	Disponibile	Minimo richiesto
WiFi	▼	▼
Mobile 3G	▼	▼
Mobile 4G	▼	

Livello banda*	Velocità massima	Consumo dati
Solo audio	80Kb al secondo	circa 1MB al minuto
Banda bassa	160Kb al secondo	circa 2MB al minuto
Banda media	600Kb al secondo	circa 8MB al minuto
Banda alta	1500Kb al secondo	circa 20MB al minuto

* Adattamento automatico velocità massime in funzione della banda disponibile

Attraversamento di Firewall

Traffico dati	HTTPS
Audio - Video	UDP
Audio - Video Fallback	HTTPS

Copertura Geografica:

la connessione avviene con tecnologia P2P. Se questa non è applicabile, avviene utilizzando la rete di server Acty nelle diverse zone geografiche (Europa, Nord America e Sud Est Asiatico)

Sicurezza

Comunicazioni	Protocollo
Logon	HTTPS con TLS 1.2 o superiore gestite da Cloudflare (cloudflare.com)
Chat	HTTPS con TLS 1.2 o superiore gestite da Cloudflare (cloudflare.com)
Dati assistenza	HTTPS con TLS 1.2 o superiore gestite da Cloudflare (cloudflare.com)
Audio - Video*	WEBRTC criptate End to End con DTLS-SRTP

* I server di Acty effettuano solo un relay del flusso audio/video e non possono in alcun modo conoscere o decriptare il flusso audio/video

Privacy

Data retention	Sul server
Dati	2 anni
Contenuti multimediali	30 Giorni (Max 6 Gb)

Privacy Policy: presenti accettazione di regole di privacy compatibili con il GDPR

Cosa Ordinare

Licenza



Codice Ordine
AC.01.NEA.1

ACTY Eagle Licenza
12 Mesi Named

- Per PC - MAC - Android - iOS
- Foto - Video - Realtà Aumentata
- Storage Cloud 6Gb/30gg
- Voice - Chat 60 lingue - GPS
- BarCode, Meeting, Condivisione Schermo
- Trasferimento File
- 1 Tecnico esperto contemporaneo

Personalizzazione App



Codice Ordine
AC.02.SKA

ACTY Skin App - Home Personalizzata

- Personalizzazione Home di Acty
- Logo e colori aziendali
- Tramite APP Acty standard



Codice Ordine
AC.02.CLI

ACTY Clone App Per ios

- Personalizzazione Home di Acty
- APP personalizzata nello Store Apple
- Visualizzazione in vs pagina web responsive



Codice Ordine
AC.02.CLA

ACTY Clone App Per Android

- Personalizzazione Home di Acty
- APP personalizzata nello Store Google
- Visualizzazione in vs pagina web responsive

Connettori verso CRM, Cloud o Software di ticketing



Codice Ordine
AC.02.COS

ACTY Connettore Per Storage

- Storage verso Cloud privato disponibile per:
- Amazon S3
- MS Azure



Codice Ordine
AC.02.COC

ACTY Connettore Per CRM

- Plug in per importare in CRM
- File e Dati delle assistenze
- Manutenzione inclusa



Codice Ordine
AC.02.CSC

ACTY Connettore Per CRM e Storage

- Plug-in Foto e Video + Dati CRM
- Video e Foto in Cloud privato
- Manutenzione inclusa

Training, Formazione e Consulenza



Codice Ordine
AC.03.FOO

ACTY Formazione On Line

- Training ON LINE
- Utilizzo avanzato di ACTY
- Consulting per Integrazione vs processi Aziendali



Codice Ordine
AC.03.FOS

ACTY Formazione On Site

- Training ON SITE
- Utilizzo avanzato di ACTY
- Consulting per Integrazione vs processi Aziendali



Distributore Nazionale Settore Automazione



Via Ferrini 8, 20811 - Cesano Maderno (MB)
Tel. +39 0362 553 265 - Fax +39 0362 551 895
www.direl.it - info@direl.it

Powered by

